

TAPAGE
contre le
décrochage:

LES ZINES

Atelier de discussion et
création de zines

Pour les jeunes de 12 à 30
ans en lutte au décrochage

TAPAGE



ROCLD

REGROUPEMENT DES ORGANISMES
COMMUNAUTAIRES QUÉBÉCOIS
DE LUTTE AU DÉCROCHAGE

Objet

Atelier de discussion sur la perspective des jeunes face au système d'éducation. À partir du vécu individuel, identifier les réalités collectives et construire un discours critique sur le décrochage.

Visées

- 1 Prendre parole sur les réalités qui les concernent. Mettre des mots sur leurs idées, énoncer et diffuser leurs revendications.
- 2 Création artistique de zines originaux qui seront les "manifestes" de ces groupes de jeunes.
- 3 Inviter les participantes et les participants à distribuer leur zine à leurs pairs et aller le porter aux décideurs et décideuses comme la direction de l'école, les élu.e.s, etc.
- 4 Contribuer à la défense des droits et des intérêts des jeunes, les outiller à prendre action sur leur situation et instiguer du changement structurel.

Rôle de la personne en charge de l'animation

- Participer à la séance d'information sur l'atelier offerte par le ROCLD
- Créer un espace d'expression sécuritaire et égalitaire
- Favoriser le développement de la pensée des participant-e-s
- Favoriser l'entraide et la coopération au sein du groupe tout en faisant place aux différences et aux désaccords
- Aider à la compréhension de l'atelier par l'ensemble des participantes et des participants.

Durée proposée

3 séances d'ateliers de +/- 1h30 et du travail individuel de création.

Matériel d'atelier

- Papier format US Légal 8.5 x 14 (format plus long qu'une feuille régulière)
- [Le gabarit du zine](#)
- Imprimante photocopieuse.
Si votre imprimante n'a pas la fonction de photocopieuse, vous pouvez aller à la bibliothèque municipale. Avertissement : il est possible que les imprimeurs professionnels refusent de photocopier des documents comportant de la colle ou de la peinture par peur d'endommager leur équipement.
- Crayons divers
- Colle à papier
- Ciseaux
- Fil de soie dentaire
- Aiguille à coudre

Matériel d'art optionnel, selon les ressources disponibles

- Magazines/journaux/pamphlets pour découpage et collage
- Peinture et pinceaux
- Ancre et étampes
- Etc.

Qu'est-ce qu'un ZINE ?

C'est une autopublication artistique, elle peut être littéraire, dessinée, collée, peu importe ! L'idée est de créer une plateforme pour exprimer son message sans contraintes d'édition.

Les pages du zine sont à vous : dites tout haut ce que vous pensez tout bas, laissez libre cours à votre créativité. Tannés de ce qui se passe à votre école? Ras-le-bol de la discrimination? Envie de raconter votre histoire ou de présenter vos idées faire progresser l'éducation? On a hâte de vous lire!

Le zine est une œuvre reproductible (plusieurs exemplaires ou photocopiable) rédigée Par et Pour les jeunes : pour s'exprimer, participer à la société, développer son pouvoir d'agir, ne pas lâcher, s'accrocher, se raccrocher...

Les zines ont un aspect de "manifeste", on vous encourage à avoir un esprit critique, un message à passer, à déconstruire et reconstruire le monde, porter des revendications!

Il y a le contenu littéraire, la création de textes, poésie, journalisme, phrases pêle-mêle, écriture automatique... il faut du contenu écrit!!

Il y a le contenu visuel avec le "comment" sera produit le magazine, quels matériaux, comment relier les pages. Ensuite, il faut organiser les écrits, penser au design avec des dessins, peinture, collages, etc.

Avertissement

Les zines sont un médium original et progressiste. Bien que vous ailliez l'entière liberté créative sur votre zine, le ROCLD n'acceptera pas les soumissions qui font la promotion de la haine envers des individus ou un groupe de personnes marginalisées. Les propos racistes, sexistes, homophobes, transphobes, capacitistes ou toute autre forme de discrimination ne nous intéressent pas. Il y en a déjà assez dans le monde, nul besoin d'en rajouter.

Produire un zine en 3 étapes faciles

Première séance d'atelier Pour commencer, on s'assoit et on jase!

Durée proposée : 1h30

Matériel nécessaire

- Le zine de référence "Tapage contre le décrochage" produit par le ROCLD (un ou plusieurs exemplaires).
- Imprimer des gabarits de zine (un par jeune).

1 Conversation en grand groupe sur le système scolaire. Durée : 45 minutes.

- 1 Lire au groupe l'introduction de l'atelier à la p.3 et regarder la vidéo explicative.
- 2 Activité brise-glace, passer le zine de main à main en discutant des questions suivantes:
 - a À quoi sert l'école ?
 - b Ce serait quoi, pour vous, la réussite éducative ?
 - c Qu'est-ce que ça veut dire "décrocher" ?
 - d Qu'est-ce qui pourrait pousser quelqu'un à décrocher? Pouvez-vous nommer des causes sociales qui peuvent peser sur les individus et amener des difficultés à l'école ou dans la société ?
- 3 Vous pouvez prendre des libertés avec les questions, guider le groupe à creuser leurs réponses. La question importante pour finir : "De quoi aimeriez-vous parler dans votre zine?"

2 Former des petites équipes de 2 à 4 personnes intéressées par le/les mêmes sujets. Distribuer les gabarits de zine. Durée : 10 minutes.

3 Conversation en petite équipe pour faire un plan de match. Prévoir une disposition de la salle pour que les jeunes puissent parler en sous-groupe. Durée : 30 minutes.

- Quelle est votre vision pour les 8 pages du zine? Une des premières pages devrait être dédiée à votre éditorial commun, texte qui décrit votre sujet, votre angle d'approche et possiblement, présente votre équipe.
- Creusez votre sujet: que voulez-vous dire sur le décrochage, le système scolaire, la société? Quelles sont vos idées pour améliorer la situation, quelles sont vos revendications?

4 Repartir avec des devoirs: chaque membre de l'équipe doit créer du contenu pour le zine d'ici la prochaine rencontre. Durée : 5 minutes. Chacun et chacune quitte avec un gabarit de zine.

- Individuellement, qu'est-ce que vous avez envie de faire pour le zine: écrire un texte, de la poésie, un slam, penser au design, dessiner, peindre, trouver du matériel pour un collage ?
- Porter attention à l'ordre et l'orientation des pages sur le gabarit de zine.

Deuxième séance d'atelier

On met en commun ce qui a été créé en solo!

Durée proposée : 1h à 1h30

Matériel nécessaire :

- Imprimer de nouveaux gabarits de zine (un ou deux par équipe)
- Les créations des jeunes
- Crayons divers
- Colle à papier
- Ciseaux

- 1** Trier et adapter les textes et les œuvres d'art, que tout le monde soit d'accord avec les contenus. Durée : 10-20 minutes.
- 2** Création collective : écrire un éditorial (texte) sous forme de phrases décollées ou de paragraphe, ce peut être de la poésie, des revendications, un appel à l'aide, un positionnement, libre à vous! Durée : 20-30 minutes.
- 3** Organiser les contenus sur les pages, insérer les dessins, prévoir le design et placer les éléments sur le gabarit. Porter attention à l'ordre et l'orientation des pages sur le gabarit de zine. Durée : 20-30 minutes.
- 4** Quand l'équipe est satisfaite du design final, coller les éléments sur le gabarit et laisser sécher. Durée : 10-15 minutes.

Au besoin, cette étape peut déborder sur la prochaine séance, les jeunes peuvent retourner en création solo et revenir avec plus de contenu pour finaliser le design.

X
M

Troisième séance d'atelier enfin, on monte les zines!

Durée proposée: 1h

Matériel nécessaire

- Les gabarits de zines finalisés et secs
- Imprimante-photocopieuse
- Voir le matériel de reliure à la prochaine page

Pour les intervenants: envoyer une copie papier ou digitalisée du zine au ROCLD.

Adresse postale: 4284 Rue de la Roche,
Montréal, QC, H2J 3H9, bureau 219
Adresse courriel: communication@roclد.org



- 1** Photocopier autant de fois que désiré les gabarits de zines. Il faut produire plusieurs copies pour distribuer dans vos communautés, aller porter votre manifeste à la direction de l'école, aux politiciens et politiciennes locales et le plus important: une copie pour l'exposition du ROCLD! Durée variable selon le nombre de zines, peut être fait avec ou sans les jeunes.
- 2** Relier les pages en format zine. Durée: 30-40 minutes. Voir le guide de reliure de zine à la page suivante.
- 3** Distribuer les zine! En grand groupe, discutez de la portée que vous désirez avoir avec votre œuvre. Durée: 15-20 min. ou plus.

Où pourriez-vous laisser des copies des zines pour qu'elles soient accessibles à vos pairs? Où pouvez-vous présenter votre œuvre pour lui donner de la visibilité?

Oser prendre parole: vous avez créé des outils, maintenant il faut les utiliser.

- a Organisez des rencontres avec les personnes-ressources qui peuvent opérer du changement: certain.e.s professeur.e.s ou intervenant.e.s, la direction de l'école/de l'institution et même vos élu.e.s à la ville, à la MRC, à l'Assemblée nationale...
- b Donnez-leur votre zine et exprimez vos idées pour lutter contre le décrochage!

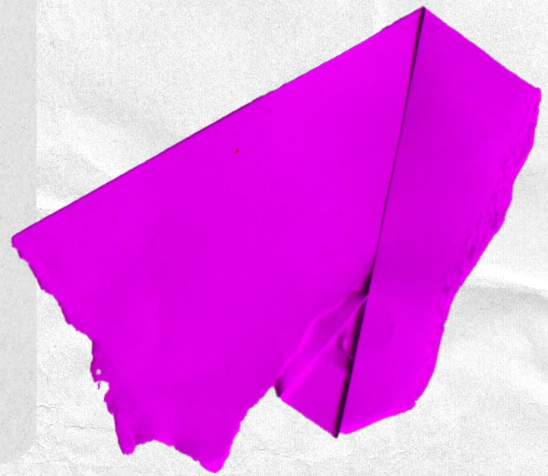

GUIDE

de Reliure Zine

- 1 Une règle (*optionnel)
- 2 Le gabarit imprimé (8,5" x 14")
- 3 Une aiguille à coudre
- 4 Une ficelle ou de la soie dentaire (recommandé)
de minimum 15" de long, jusqu'à 20"
- 5 Des ciseaux
- 6 Un exacto (**optionnel, mais fortement
recommandé)

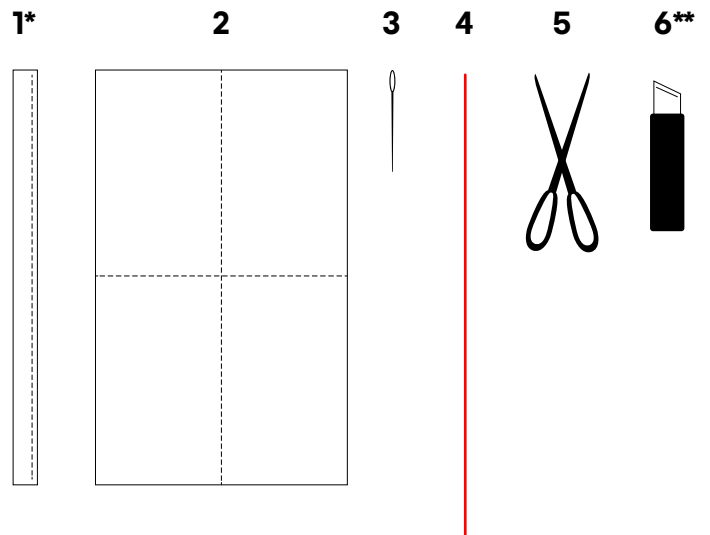

1

Pliez la feuille sur elle-même en suivant les indications.

Assurez-vous que les bons numéros (4-5) sont au bon endroit et devant vous une fois la feuille pliée une première fois.

Pliez la feuille sur elle-même une deuxième fois en suivant les indications

Assurez vous que ce soit le bon numéro (1) en face de vous une fois la feuille pliée une deuxième fois.

*Vous pouvez vous aidez de la règle afin de faire des plis plus droit.

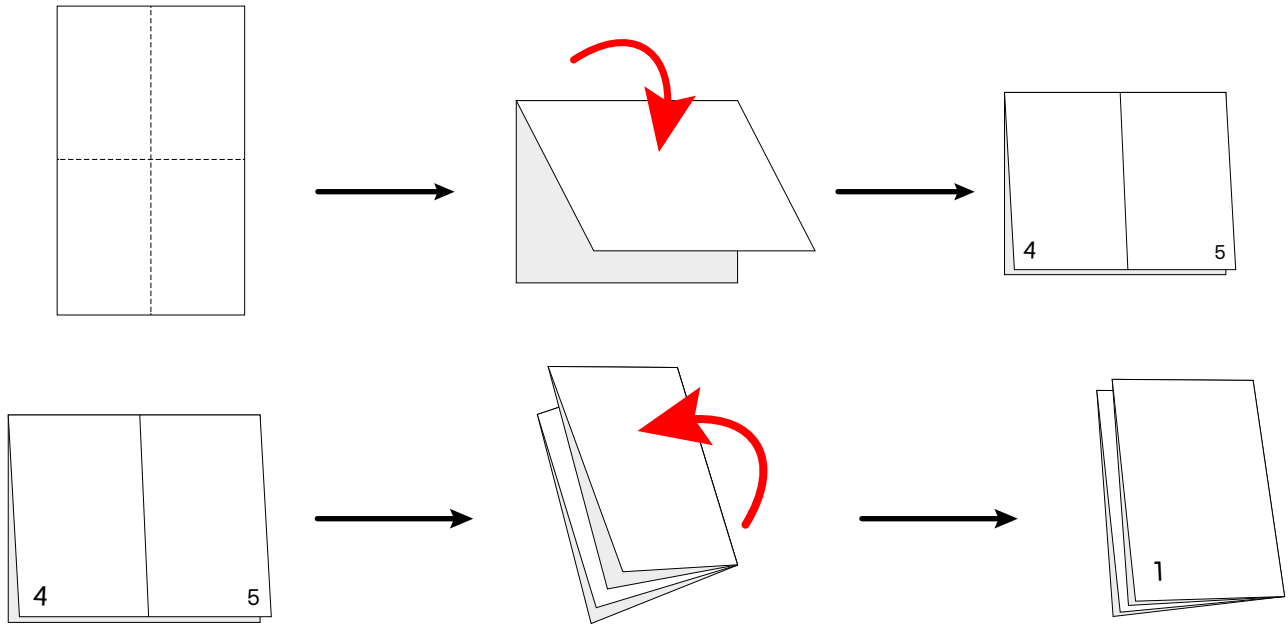

2

Dépliez 1 fois votre feuille puis, à l'aide de l'aiguille, faites un trou à chacun des endroits indiqués par un cercle au centre.

Assurez-vous de transpercer les deux plis.

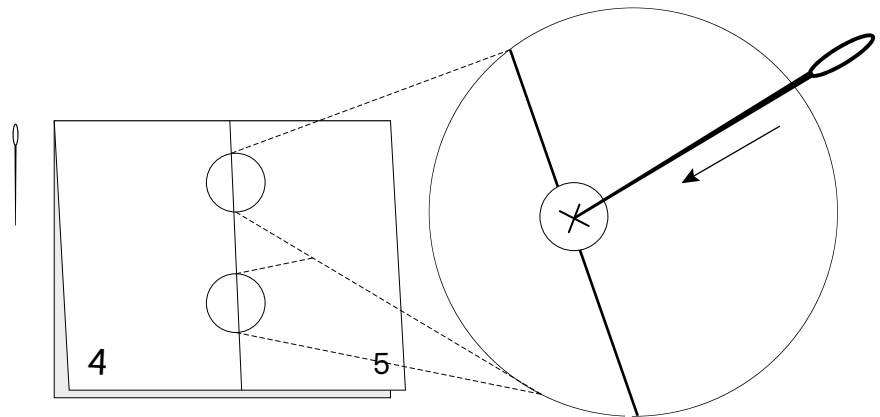

3

Laissez le carnet de côté pour l'instant et enfiler votre ficelle dans votre aiguille.

Votre ficelle devrait être de 15 à 20 pouces de longueur.

Assurez-vous d'avoir beaucoup de ficelle qui dépasse de chaque côtés une fois l'aiguille enfilé pour ne pas que la ficelle glisse hors de l'aiguille au moment de l'utiliser.

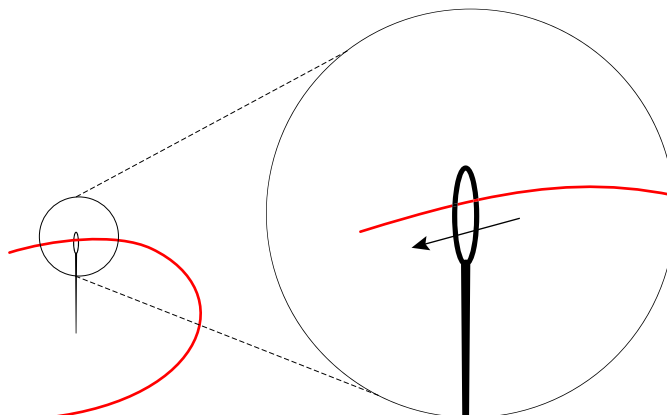

4

Passez l'aiguille et la ficelle à travers l'un des trous et traversez la feuille.

Toujours avec la ficelle à travers la feuille, retournez la feuille sur elle même.

Assurez-vous d'avoir les bons numéros (1-8) devant vous une fois la feuille retournée.

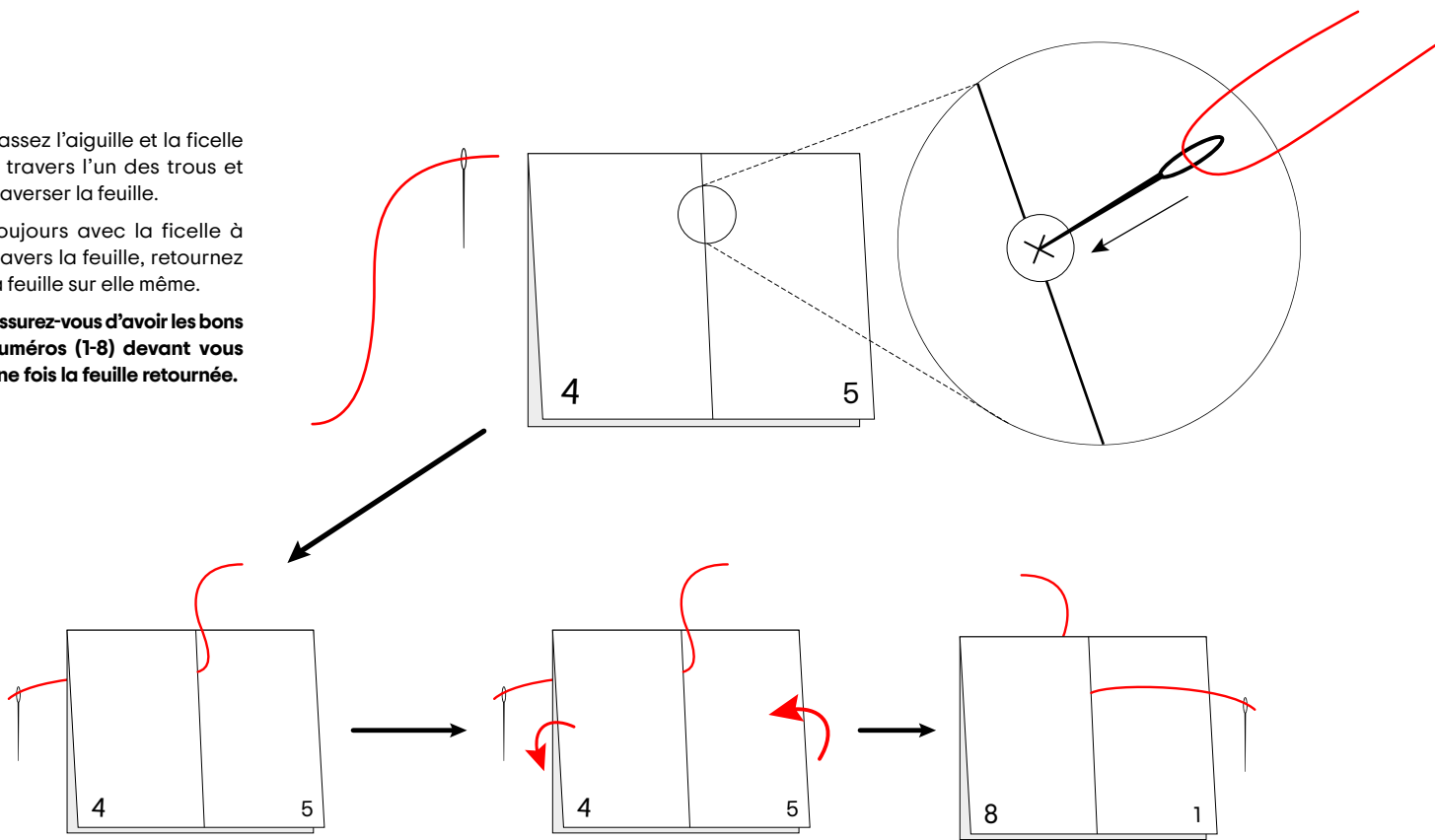

5

Passez l'aiguille et la ficelle à travers l'autre trou que vous avez préparé plus tôt et traversez entièrement la feuille.

Toujours avec la ficelle à travers la feuille, retournez à nouveau la feuille sur elle même.

Assurez-vous d'avoir les bons numéros (4-5) devant vous une fois la feuille retournée.

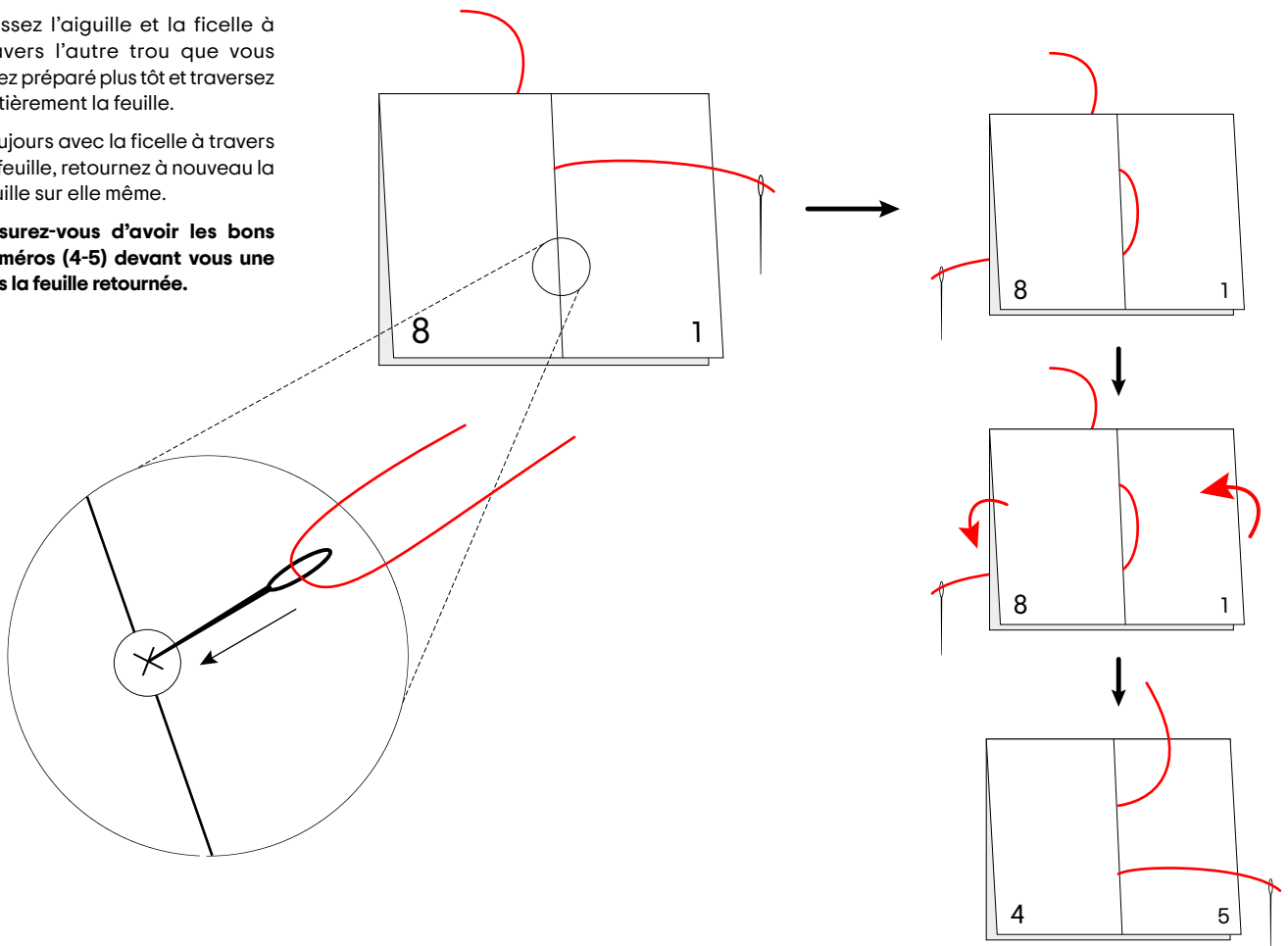

6

Repassez la ficelle dans le même premier trou où vous avez déjà passé la première fois.

Toujours avec la ficelle à travers la feuille, retournez la feuille sur elle-même.

Assurez-vous d'avoir les bons numéros (1-8) devant vous une fois la feuille retournée.

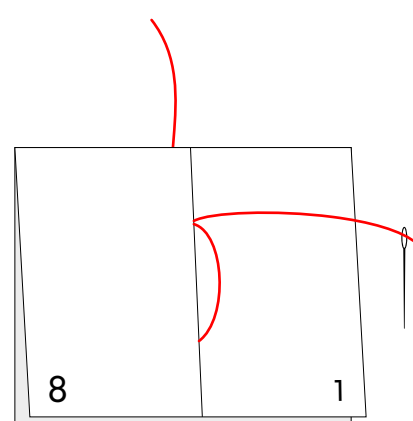
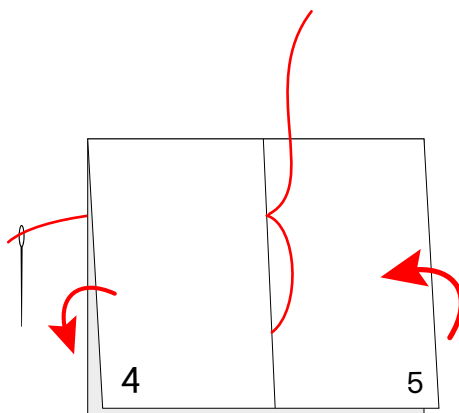
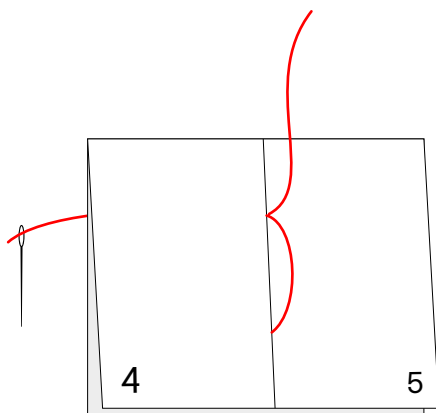
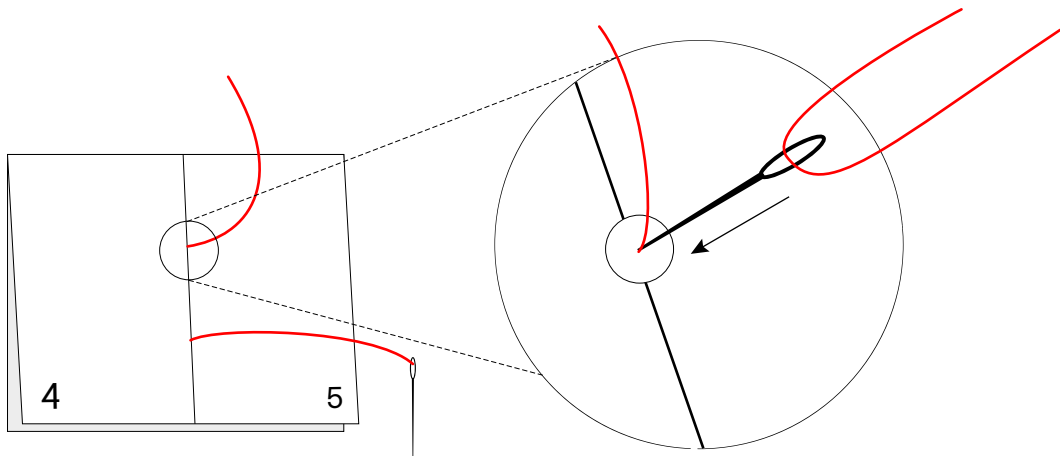

7

Ajustez délicatement la ficelle, pour qu'elle soit serrée.

Ensuite faites un noeud simple ou double pour boucher le trou dans le papier.

Notez que selon la largeur de la ficelle et de l'aiguille, il sera peut-être nécessaire de faire plusieurs noeuds pour s'assurer que le noeud ne traverse pas le trou.

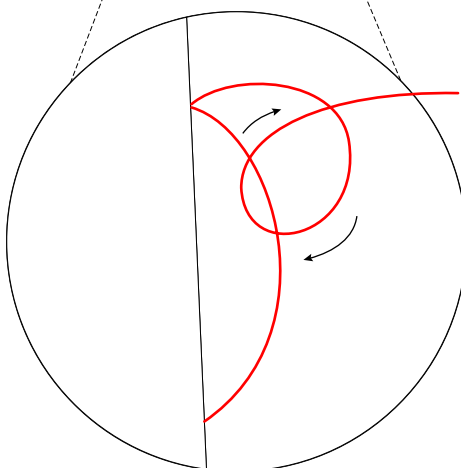
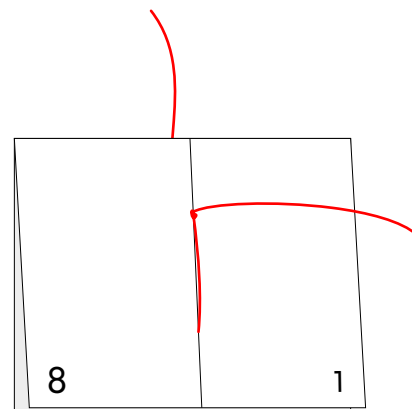
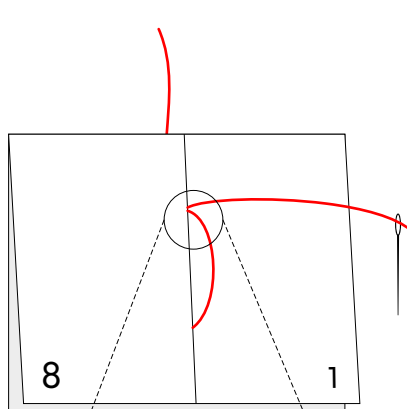

8

Vous pouvez couper l'excédent de ficelle de chaque côté de la feuille.

Attention à ne pas couper le noeud.

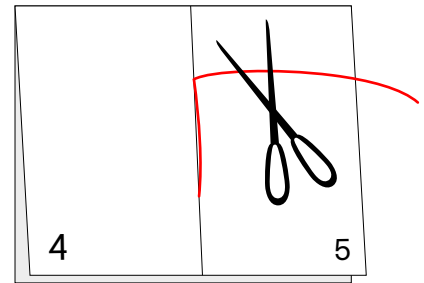
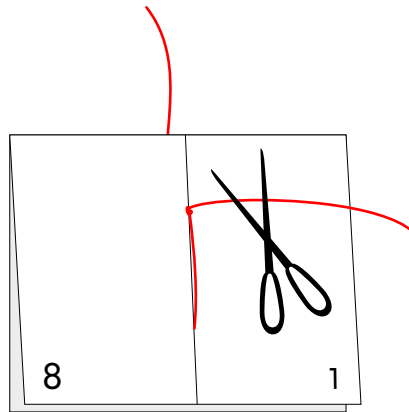

9

À l'aide d'un couteau ou d'un exacto, coupez le dessus de la feuille qui est pliée.

Il est fort recommandé d'utiliser un exacto pour cette étape si l'on souhaite avoir une coupe beaucoup plus propre et plus facilement.

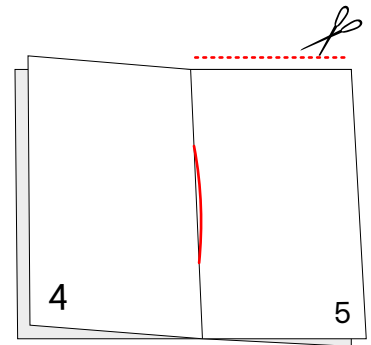
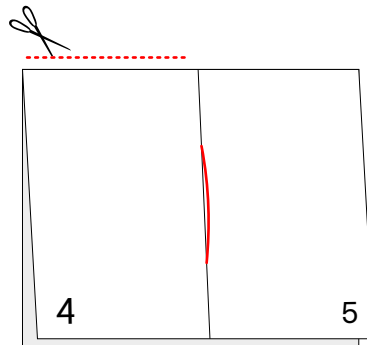

10

Finalement, repliez la feuille sur elle-même et vous voilà avec un **Zine**.

Étape optionnelle

Si votre reliure est un peu trop fragile, il est possible de coller un ou plusieurs morceaux de papier-collants transparents sur la ficelle à l'extérieur ou à l'intérieur ou encore les deux, au choix!

Attention, si vous décidez de faire cette étape optionnelle en utilisant le papier-collant tout de suite, il ne sera pas possible de faire l'étape 11.

Assurez-vous de bien prendre connaissance de l'étape 11 avant de faire votre choix

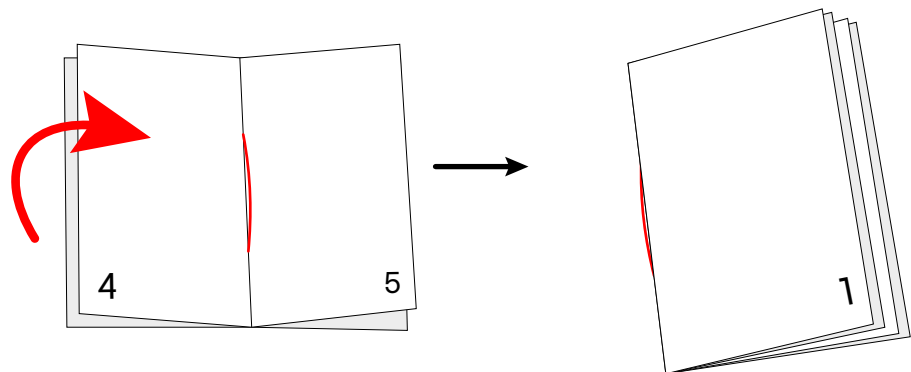

11

Étape optionelle.

Pour pouvoir rassembler plusieurs Zines en 1, il suffit de les rassembler du côté de la ficelle.

Puis d'ajouter une nouvelles ficelle, de l'enfiler au dos des Zines et de faire un noeud

À noter que si vous avez beaucoup de Zines à réunir, il vous faudra peut être faire cette étape plusieurs fois avec plusieurs autres ficelles.

